

# KOMATSU

## WB97S-8



Buldoexcavator cu 4 roți directoare

**Putere motor**  
75,0 kW / 101 CP @ 2300 rpm

**Greutate operatională**  
8515 - 9700 kg

**Capacitatea cupei**  
1,1 m<sup>3</sup> (cupa standard)

## WB97S-8



Putere motor

**75,0 kW / 101 CP @ 2300 rpm**

Greutate operatională

**8515 - 9700 kg**

Capacitatea cupei

**1,1 m<sup>3</sup>  
(cupa standard)**

# Un utilaj usor de utilizat cu performanta de top

## Puternice si prietenoase cu mediul inconjurator

- Motor certificat EU Stage V
- Cilindree motor crescuta
- Ambreiaj ventilator cu vasocoplaj
- Sistem de monitorizare cu indicator de operare economica
- Modul „Putere” si modul „Economic” imbunatatesc eficienta consumului de combustibil
- Filtru de particule diesel (DPF) fără întreținere
- Comutator pentru setarea vitezei maxime a ventilatorului de racire a motorului



## Confort deosebit

- Monitor multifunctional cu afisaj color LCD de inalta rezolutie de 7"
- Scaun operator cu suspensie pneumatica (Standard)
- Dispunere ergonomica a comutatoarelor pentru consola operatorului
- Indicator al nivelului de carburant si pedala de acceleratie electrica
- Circuit picon (Standard)
- Frana asistata

## Versatilitate totala

- 3 moduri de virare: cu 2 roti directoare, cu 4 roti directoare, crab (laterala)
- Translatie hidraulica disponibila
- Furci de stivuitor sau presetare cupa incarcator pentru furci
- Cuple rapide pentru cupele de incarcator frontal si de excavare

## Siguranta mai intai de toate

- Supape de siguranta pentru stabilizatoare, brat si balansier (Standard)
- Intrerupator pentru oprirea de urgenta a motorului
- Indicator de avertizare pentru cuplarea centurii de siguranta
- Vizibilitate frontala de neegalat datorita tobei laterale de esapare
- Functie "deplasare rutiera"

## Intretinere usoara

- Reumplere usoara de la nivelul solului pentru uleiul hidraulic, pentru AdBlue® si combustibil
- Informatii despre intretinere afisate pe monitor
- Trusa de scule in spate

## Komtrax

- Sistem de monitorizare wireless Komatsu
- Comunicatii mobile 4G
- Cresterea datelor si rapoartelor operationale

## Puternice si prietenoase cu mediul inconjurator



### Productivitate mare

Motorul compact Komatsu EU Stage V cu tehnologie de ultima ora ofera cea mai mare eficienta la dimensiuni reduce. Sistemul de post-tratare combina un filtru de particule (DPF) fara intretinere si un catalizator cu reducere selectiva (SCR). Cu emisii extrem de scazute, acesta ofera un impact mai redus asupra mediului si performante superioare pentru a reduce costurile de exploatare si ii permite operatorului sa lucreze cu incredere deplina.

### Tehnologie Komatsu pentru economia de combustibil

Centrul sistemului hidraulic al buldoexcavatorului Komatsu este Sistemul Inchis cu Detectare a Sarcinii de Lucru (CLSS). Multumita debitului variabil si impreuna cu modurile de lucru "Putere" si "Economic", managementul integrat al motorului, ambreiajul ventilatorului cu vasocoplaj si indicatorul de operare economica, puterea corecta a masinii este asigurata atunci cand aceasta este necesara.

### Control total

Transmisia "Full Power Shift" este controlata printr-o maneta care selecteaza vitezele prin rasucire, cu schimbarea treptelor de viteza ca dotare standard. De asemenea, functia "kick-down" este prevazuta in standard, permitand schimbarea secventiala din treapta a doua in treapta intai, prin simpla apasare a unui comutator. Functia automata "Viteza marita" pentru incarcatorul frontal asigura puterea hidraulica integrala a buldoexcavatorului WB97S-8.

## Confort deosebit



### Mediul de lucru al operatorului

Noua cabina optimizata acustic minimizează vârfurile de zgomot când lucrează pentru a vă ajuta să vă mențineți ridicata concentrarea și atenția. Servocontrolul PPC cu joystick-uri este standard atât pentru incarcatorul frontal cât și pentru excavator. Indicatorul de nivel al carburantului simplifica utilizarea și reglarea turatiei motorului. Scaunul pentru operator cu suspensie pneumatica este standard, iar dispunerea comutatoarelor pentru consola operatorului are un nou design ergonomic. Efort redus al operatorului oferit de către noul sistem de franare asistat hidraulic.

### Nou monitor multifunctional cu mai multe informatii

Monitorul LCD de înalta definiție de 7" este mai puțin afectat de unghiul de vizualizare și luminozitatea din jur, asigurând o vizibilitate excelentă. Diferitele alerte și informații despre utilaj sunt afișate într-un format simplu. Se oferă, de asemenea, informații utile, cum ar fi înregistrările de funcționare, setările utilajului și datele de întreținere. Operatorul poate comuta cu ușurință imaginile de pe ecran, folosind butoanele laterale intuitive.



Control convenabil, ergonomic și precis



Monitor multifunctional de 7"

## Eficiența maximă



### Incarcatorul frontal

Designul incarcatorului frontal asigura paralelismul optim al ridicarii; in plus, forma divergenta a bratului incarcatorului imbunatateste foarte mult vizibilitatea asupra incarcaturii si asigura performante de incarcare excelente. Bratul de excavator este complet functional datorita furtunelor si conductelor hidraulice optim pozitionate de-a lungul bratului. Servo-controlul PPC este standard pentru incarcatorul frontal.

### Brat de excavator curbat

Forma curbata a bratului de excavator asigura incarcarea facila in camioane si creste capacitatea echipamentului de a depasi obstacolele, in acelasi timp asigurand o forta de rupere ridicata. Balansierul telescopic maresc semnificativ versatilitatea echipamentului.

### Configuratii personalizate

Exista posibilitatea de a alege 3 moduri de lucru in timpul lucrului: 2 roti directoare (pentru operatii standard); 4 roti directoare (pentru operatii in care este nevoie de agilitate si viteza) si super-manevrabilitate sau "crab". Gama larga de optiuni cuprinde printre altele: translatie laterala hidraulica pentru bratul de excavat, LSS (Sistem Stabilizare Sarcina), cauciucuri radiale si cuple rapide.

## Siguranta mai intai de toate

### Vizibilitate perfecta de jur-imprejur

Geamurile panoramice ofera o vizibilitate excelenta. Forma acoperisului cabinei, toba de esapare laterala si designul geamului frontal fac foarte usoare si sigure operatiunile efectuate cu incarcatorul frontal. Totodata, atunci cand lucreaza cu bratul de excavator, operatorul are posibilitatea sa deschida geamul monobloc din spate, ceea ce ii ofera o vedere foarte buna asupra zonei inconjuratoare.



### Securitate optima la locul de munca

Caracteristicile de siguranta de la Komatsu WB97S-8 respecta cele mai recente standarde ale industriei si contribuie in comun pentru a reduce riscurile la care se expun persoanele din interiorul si din jurul masinii. Supapele hidraulice de siguranta sunt acum standard pentru operatiunile de excavare si pentru stabilizatoare. Un nou comutator secundar de oprire a motorului, accesibil de la nivelul solului, precum si o noua alarma optica a centurii de siguranta, completeaza siguranta traditionala a operatorului Komatsu.



Comutatorul secundar de oprire a motorului

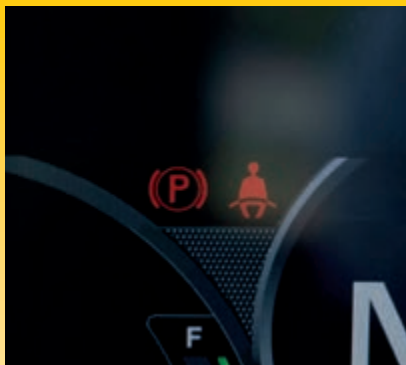

Avertizare pentru cuplarea centurii de siguranta



Supape de siguranta pentru stabilizatoare, brat si balansier (Standard)

## Intretinere usoara



### Usurinta in intretinere si service

Komatsu a proiectat utilajul WB97S-8 astfel incat sa existe un acces facil la toate punctele care necesita service. Se recomanda ca intretinerea curenta si service-ul sa fie efectuate la timp, acest lucru determinand reducerea timpului mort, atat de costisitor, de mai tarziu. Radiatorul, aftercooler-ul si racitorul de ulei sunt fabricate din aluminiu pentru imbunatarirea eficientei acestora si sunt montate in paralel pentru o curatare mai rapida.

### Garantie flexibila

In momentul achizitionarii unui utilaj Komatsu veti capata automat acces la o gama intrega de programe si servicii care au fost concepute special pentru a facilita amortizarea rapida a investitiei. De exemplu, programul de garantie flexibila Komatsu (KFWP) este disponibil si ofera o varietate de optiuni privind garantia extinsa a utilajului si a componentelor sale. Acestea pot fi alese individual in functie de nevoi si tipul de activitate. Acest program a fost conceput pentru a reduce costurile totale de operare.



Rezervoarele de AdBlue®, combustibil si ulei hidraulic sunt usor accesibile pe partea laterala a masinii si pot fi completate de la nivelul solului, asigurand o operare mai putin oboseitoare



Intretinerea zilnica este imbunatatita datorita deschiderii frontale a capotei cu doua pozitii si pozitiei punctului de verificare usor accesibil din partea stanga



Informatii despre intretinere afisate pe monitor



## Tehnologia informatiei si a comunicatiilor



### Cunostinte

Puteti primi raspunsuri rapide la intrebari de baza si de importanta critica despre masinile dumneavoastra – ce anume executa, cand executa, unde sunt localizate, cum pot fi utilizate mai eficient si cand trebuie sa fie servitate. Aceste date sunt transmise prin tehnologii de comunicare wireless (satelit, GPRS sau 4G functie de model) de la masina dumneavoastra la computerul dumneavoastra si la distribuitorul dumneavoastra local Komatsu – care este imediat disponibil pentru o analiza experta si feedback.

### Utilitate si confort

Komtrax va ajuta sa va gestionati in mod convenabil parcul de masini prin internet, oriunde va aflati. Datele sunt analizate si prezentate in moduri specifice pentru o vizualizare usoara si intuitiva in harti, liste, grafice si diagrame. Puteti anticipa eventualele probleme de mentenanta si piesele de schimb de care masina dumneavoastra ar putea sa aiba nevoie sau sa depanati problemele inainte ca tehnicienii Komatsu sa ajunga la fata locului.

## KOMTRAX

### Calea catre o productivitate mai mare

Komtrax este o tehnologie de monitorizare wireless de ultima ora. Compatibila pe PC, smartphone sau tableta, Komtrax furnizeaza informatii de profunzime si cu relevanta in reducerea costurilor despre parcul de masini si echipamentele dumneavoastra si va ofera o multitudine de informatii pentru a facilita performante de varf. Prin crearea unei retele de suport strans integrate, aceasta tehnologie permite intretinerea proactiva si preventiva si va ajuta sa conduceti afacerea cu eficienta.

### Putere

Informatiile detaliate pe care Komtrax vi le pune la dispozitie 24 de ore pe zi, 7 zile pe saptamana va ofera puterea de a lua zilnic decizii strategice pentru termen lung – fara costuri suplimentare. Puteti anticipa problemele, personaliza programele de mentenanta, minimiza timpul de stationare al utilajului si pastra masinile dumneavoastra acolo unde le este locul – functionale pe frontul de lucru.



## Specificatii

### Motor

Model	Komatsu SAA4D102SE-1
Tip	Turbo diesel common rail, injectie directa, racire cu apa, cu emisii reduse si post-racire
Putere motor	
la turatia motorului de	2300 rpm
ISO 14396	75,0 kW / 101 CP
ISO 9249 (puterea neta)	68,6 kW / 92,0 CP
Nr. cilindri	4
Alezaj × cursa	102 × 110 mm
Cilindree totala	3,6 l
Ventilator de racire	Ambreiaj ventilator cu vasocoplaj
Tip filtru de aer	Filtru de aer uscat, cu indicator pentru imbacsire
Carburant	Carburant diesel, conform EN590 Clasa 2/Grad D. Capabilitate parafinica carburant (HVO, GTL, BTL), conform EN 15940: 2016

### Greutate de operare (aprox.)

Greutate operationala standard a masinii*	9095 kg
Schimbari de date datorita:	
Cupa standard	-305 kg
Cupa tip heavy-duty	+60 kg
Cupa 600 mm (prindere directa)	-155 kg
Brat standard	-230 kg
Furci de stivuitor	-615 kg
Furci de stivuitor pentru cupa 4x1	+235 kg
Aer conditionat	+20 kg
Cupla rapida mecanica (incarcator frontal)	+140 kg
Cupla rapida mecanica (brat excavator)	+80 kg
Cupla rapida hidraulica (brat excavator)	+90 kg

\* Include cupa 4x1, bratul telescopic si cupa de excavare cu latime 600 mm.  
Greutate maxima permisa: 9700 kg.

### Sistemul hidraulic

Sistem	SynchroSystem cu functia „Viteza marita” pentru incarcatorul frontal
Tip	CLSS. Sistem inchis cu senzori de sarcina si supape de compensare a presiunii
Nr. de moduri de lucru	2 (Putere / Economic)
Pompa hidraulica	Pompa cu pistoane axiale si debit variabil
Debit maxim pompa	165 l/min
Presiune de lucru (max)	250 bar
Supapa principala	LIFD (Divizor independent de sarcina) tip modular

## WB97S-8E0

### Directie

Sistem	4 roti directoare ("4WS") cu 3 moduri de virare si aliniere electronica	
Raza de virare (fara a utiliza franele)		
Modul de virare	4WS	2WS
la exteriorul cupei (cupa 4x1)	5905 mm	9585 mm
la exteriorul anvelopelor (28")	5185 mm	8855 mm
Raza de virare (utilizand franele)		
Modul de virare	4WS	2WS
la exteriorul cupei (cupa 4x1)	5185 mm	7400 mm
la exteriorul anvelopelor (28")	4400 mm	6495 mm

### Transmisie

Transmisie 4x4 controlata electronic, tip "Full Power Shift". Comanda este automata, cu un buton folosit pentru a selecta directia de mers si treptele de viteza, la puterea maxima, fara a pierde tractiunea. Viteza de deplasare cu pneuri de 28":

### Viteze max. de deplasare (inainte/marsarier)

Treapta 1.	6 km/h
Treapta 2.	10 km/h
Treapta 3.	22 km/h
Treapta 4.	40 km/h

### Sasiu si pneuri

Sasiu	Structura intarita tip cheson
Punti	Punti tip heavy-duty
Actionare finala	Transmisie planetara in baie de ulei
Unghiul total de oscilare al puntii fata	16°
Incarcare statica maxima pe punctile fata/spate	20395 kg
Anvelope (standard)	16.9 × 28 - 12 PR

### Franele

Discurile de frana imersate in ulei sunt actionate de dispozitive individuale pentru fiecare roata din spate cu pedale separate. Franarea pe toate rotile este activata prin apasarea simultana a ambelor pedale de frana.

Frana de parcare (frana de siguranta)	Frana cu disc actionata prin intermediul unei manete de mana
---------------------------------------	--

### Cabina

Cabina cu doua usi conform ISO 3471 cu ROPS (structura de protectie la rasturnare) conform SAE J1040c si FOPS (structura de protectie fata de obiectele in cadere) conform ISO 3449.

**Capacitati fluide tehnologice**

Ulei de motor	8 l
Sistem de racire	12 l
Rezervor carburant	135 l
Rezervor de ulei hidraulic	41,5 l
Sistemul hidraulic	110 l
Ax frontal	11,8 l
Ax spate	11,8 l
Rezervor AdBlue®	13,5 l

**Mediu inconjurator**

Emisii ale motorului	In deplina conformitate cu normativele privind emisiile poluante EU Stage V
Nivel de zgomot	Niveluri de zgomot (extern/intern) sunt in deplina conformitate cu 2000/14/EC Stage 2 si 98/37/EC
Nivel acceleratie vibratii (EN 12096:1997)	
Mana/Brat	$\leq 2,5 \text{ m/s}^2$ (posibil K = 1,2 $\text{m/s}^2$ )
Corp	$\leq 0,5 \text{ m/s}^2$ (posibil K = 0,2 $\text{m/s}^2$ )

**Bratul excavator**

Sistem	Structura intarita, cu baza de rotire si capetele turnate
Unghi de rotire a bratului	180°
Fora de sapare la cupa (ISO 6015)	5985 daN (6100 kg)
Fora de rupere la balansier (ISO 6015)	3845 daN (3920 kg)
Stabilizatoare	Stabilizatoare verticale cu dispozitiv de uzura reglabil

**Incarcatorul frontal**

Sistem	Brate de incarcare cu miscare paralela
Latime cupa standard	2420 mm
Capacitate cupa standard	1,1 m <sup>3</sup> (ISO 7546)
Greutate cupa standard	458 kg
Capacitati de ridicare	
la inaltime maxima	3825 daN (3900 kg)
la nivelul solului (ISO 14397)	5200 daN (5300 kg)
Fora de sapare a cupei (ISO 14397)	6375 daN (6500 kg)
Latimea cupei 4×1	2440 mm
Greutate cupei 4×1	760 kg
Capacitatea cupei 4×1	1,03 m <sup>3</sup> (ISO 7546)



## Dimensiuni

### Dimensiunile masinii

A	Înălțime max.	4405 mm	O	Înălțimea max. de sapare	6085 mm
B	Înălțimea la boltul cupei	3575 mm		- cu extindere telescopică	6785 mm
BB	Înălțimea max. furci cu sarcină	3260 mm	P	Adâncimea de sapare SAE	4470 mm
C	Înălțimea cabinei	3025 mm		- cu extindere telescopică	5720 mm
D	Înălțime max. de descărcare	2925 mm	Q	Raza la înălțimea max.	3050 mm
E	Distanța frontală de descărcare a cupei max. (45°)	515 mm		- cu extindere telescopică	4240 mm
F	Unghi de descărcare	42°	R	Raza max. de la centru	6035 mm
G	Unghi de virare	44°		- cu extindere telescopică	7175 mm
H	Adâncime de sapare	145 mm	S	Adâncimea de sapare max.	4980 mm
I	Cota de gabarit la cupa	2170 mm		- cu brat telescopic	6170 mm
J	Garda la sol	460 mm	T	Raza de sapare la adâncime max.	1965 mm
K	Ampatament	2215 mm	U	Ecartament spate	1950 mm
L	Distanța la axul articulației bratului excavator	1325 mm	V	Ecartament față	1950 mm
M	Lungimea la transport	5945 mm	W	Latime totală (inclusiv cupa)	2440 mm
N	Înălțimea la descărcare SAE	4185 mm	X	Înălțimea de transport	3910 mm
	Înălțime max. de descărcare	4465 mm		- cu brat telescopic	4045 mm
	- cu brat telescopic SAE	4905 mm			
	- cu extindere telescopică max.	5260 mm			

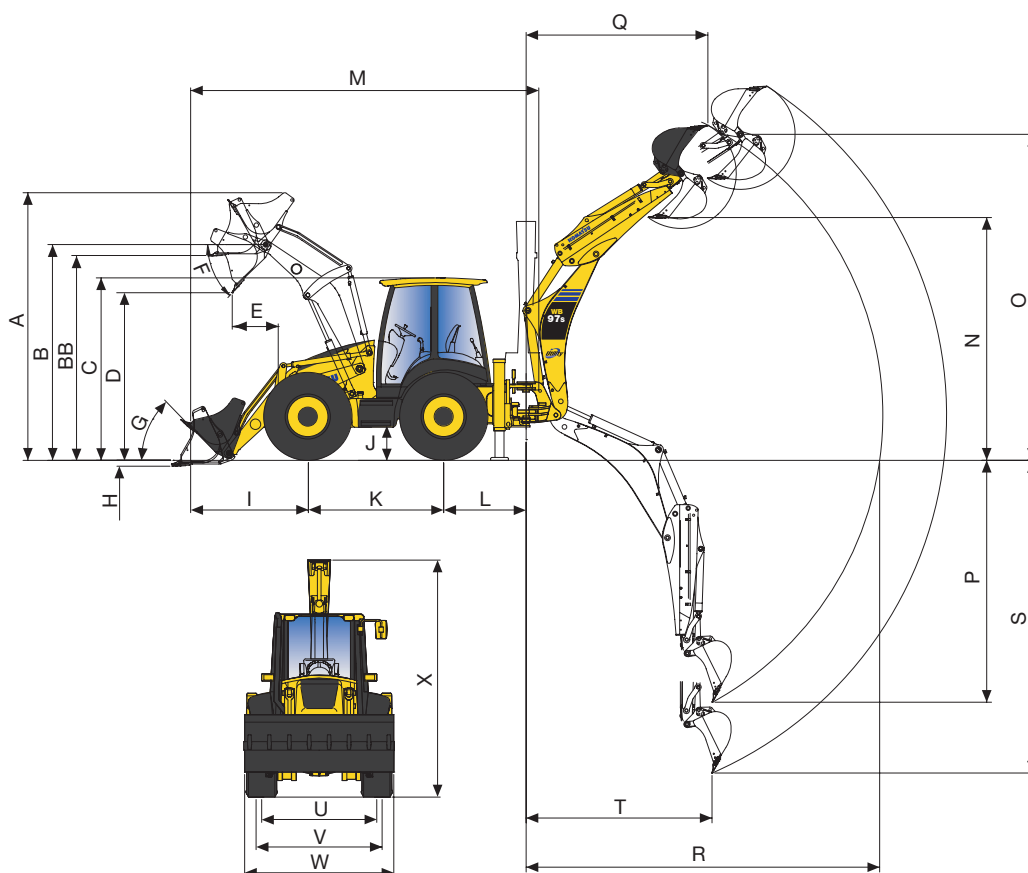

Atunci când se utilizează la operațiunile de manipulare a obiectelor, porțiunea de buldoexcavator trebuie să fie echipată cu supape de siguranță a furtunului (alansier, brat și dispozitiv de avertizare pentru suprasarcină) în conformitate cu EN474-4 și trebuie să funcționeze în conformitate cu reglementările locale aferente.



## Echipament standard si optional

### Motor

Motor Komatsu SAA4D102SE-1 racit cu apa, diesel cu injectie directa cu 4 timpi	●
Motor certificat EU Stage V	●
Filtru de aer uscat, cu indicator pentru imbacsire	●
Indicator nivel carburant	●
Alternator 12 V / 20 A	●
Demaror 12 V / 4,2 kW	●
Baterii 12 V / 110 Ah	●
Comutator pentru setarea vitezei maxime a ventilatorului de racire a motorului	●
Pre-filtru de aer, tip ciclon	○

### Sistemul hidraulic

Sistem de selectare 2 moduri de lucru; modul „Putere”, modul „Economic” si functia „Viteza marita” pentru incarcator	●
Maneta de comanda PPC pentru bratele de incarcare si cupa, cu comutatoare pentru „Viteza marita”, comanda pentru atasamentul frontal si controlul deconectarii transmisiei	●
Linie hidraulica pentru picon pana la capatul balansierului	●

### Transmisie

Transmisie „Powershift” cu 4 trepte sincronizate	●
Diferential cu glisare limitata pentru ambele axe	●

### Sasiu si pneuri

Tractiune integrala	●
4 roti directoare ("4WS") cu 3 moduri de virare si aliniere electronica	●
Aparatori noroi roti fata	●
Pneurile 16.9 × 24 - 12 PR	○
Pneurile 440/80-28 MPT732	○
Pneuri 440/80 R28 Michelin XMCL	○
Pneuri 440/80-28 Michelin Power CL	○

### Intretinere

Monitor color video multifunctional, compatibil cu sistemul de control si monitorizare al echipamentului (EMMS) si indicator de ghidare eficienta	●
Intrerupator principal pentru bateria de acumulatori	●
Komtrax – Sistem de monitorizare wireless Komatsu (4G)	●

### Cabina

ROPS (ISO 3471: 2008, SAEJ / ISO3471) si FOPS (ISO 3449), doua usi, geam spate cu deschidere completa, stergatoarele fata si spate, suport pentru pahare, parasolar	●
Scaun cu suspensie reglabila, si centura de siguranta	●
Monitorul de control al masinii cu display color de 7"	●
Sistem prietenos de ghidare pentru 4WS	●
Sursa current 12 Volti	●
Suport pahar si suport reviste	●
Compartimente interne de stocare	●
Coloana de directie reglabila	●
Sistem de franare asistat hidraulic (frana asistata)	●
Aer conditionat	○
DAB+ radio digital	○

### Echipeamente de siguranta

Alarma acustica la deplasare	●
Claxon electric	●
Oglinzi retrovizoare (dreapta, stanga si interior)	●
Supape de siguranta pe cilindrii bratului, balansierului si stabilizatori	●
Dispozitiv de avertizare la suprasarcina	●
Intrerupator pentru oprirea de urgenta a motorului	●
Indicator de avertizare pentru cuplarea centurii de siguranta	●
Girofar	●
Supape de siguranta pe cilindrii bratelor cupei incarcator cu comutator pentru dezactivare	○

### Sistem de iluminat

Lumini de lucru pe cabina (2 fata/2 spate)	●
LED lumini de lucru pe cabina (4 fata/4 spate)	○

### Alte echipamente

Schema de culori standard si indicatoare	●
Catalog piese de schimb si manual de operare	●
Circuit pentru ciocan hidraulic de mana	○
Contragreutate aditionala frontala (170 kg, 370 kg)	○
Covoare cauciuc pentru stabilizatoare	○
Ulei hidraulic biodegradabil	○
Versiuni TÜV + TBG (20 km/h sau 40 km/h)	○
Cerare speciala	○
Trusa de scule	○

### Echipament pentru incarcator

Control servo PPC	●
Functia „Viteza marita”	●
Functie de autonivelare	●
Bara de siguranta Heavy duty	●
Functie “flotant”	●
LSS (Sistem Stabilizare Sarcina)	○

### Atasamente pentru incarcator

Cupa pentru aplicatii generale cu dinti (1,1 m <sup>3</sup> )	○
Cupa 4×1 cu pregatire pentru furci rabatabile si indicator unghi de deschidere a cupei (1,03 m <sup>3</sup> )	○
Cupa heavy-duty 4×1 (1,03 m <sup>3</sup> )	○
Lama taietoare demontabila	○
Lama taietoare pe dinti	○
Furci rabatabile pe cupa 4×1	○
Furci (pentru cupla rapida)	○
Cupla rapida mecanica	○
Lama de nivelare inclinabila (pentru cuplare rapida)	○
Carlig de ridicare fixat pe partea superioara a cupei de incarcator 4×1	○
Dinti Kprime pentru cupa heavy-duty 4×1	○

### Echipament brat excavare

Control servo PPC	●
Blocaj electro-hidraulic de siguranta al bratului	●
Blocaj anti-rotire brat la transport	●
Blocare/Deblocare electro-hidraulica a translatiei laterale a bratului	●
Control PPC pentru stabilizatoare	●
Amortizare hidraulica a miscarii bratului	●
Translatie laterala hidraulica	○
Balansier telescopic	○
Circuit hidraulic cu dublu sens pentru atasamente (foreza, cupa inclinabila, etc.)	○
Sistem de control alternativ ISO/SAE	○
Cuple rapide mecanice sau hidraulice (Lehnhoff)	○
Linie hidraulica pentru cupla rapida hidraulica	○



Este disponibila o gama larga de cupe si atasamente. Distribuitorul Komatsu este pregatit sa va asiste la selectarea optiunilor potrivite.

### Atasamente pentru excavator

Gama cupe de excavare 300 - 800 mm (doar prindere directa)	○
Cupa de taluzare 1400 mm (doar prindere directa)	○
Link cupa cu carlig pentru ridicare	○

Alte echipamente la cerere

- echipament standard
- echipament optional

Specificatiile anterioare pot cuprinde atasamente si echipamente optionale ce nu sunt disponibile in tara Dvs. Consultati-va cu Distribuitorul Komatsu din tara Dvs. in legatura cu echipamentele care va sunt necesare.

Materialele si specificatiile fac obiectul schimbarilor fara avizare anterioara.

---

Partenerul dumneavoastra Komatsu:



**KUH N ROMANIA SRL**

Str. Drumul Odaii nr. 14A, Otopeni, Jud. Ilfov

Tel: 021-352.21.64 / 65 / 66

Email: [office@kuhn-romania.ro](mailto:office@kuhn-romania.ro)

Web: [www.kuhn-romania.ro](http://www.kuhn-romania.ro)

**KOMATSU**

[komatsu.eu](http://komatsu.eu)

